

# Wille 375 Δ

- Kunnioitettavan monipuolinen



## Ketterä ahtaissakin paikoissa - Wille hoitaa joka sesongin

Pienikokoiseksi ympäristönhoitokoneeksi Wille 375Δ on kunnioitettavan monipuolinen. Koneessa yhdistyvät kompaktin koneen ketteruus ja kokoluokalleen poikkeuksellinen kuormauskyky: hoidat Willellä enemmän kuin mihin samankokoiset minitraktorit tai pyöräkuormaajat pystyvät.

Ketterä katu- ja viheralueiden kunnostajamme on varustettu Delta-sarjan älykkäillä ominaisuuksilla, jotka parantavat käytettävyyttä. Hydraulikkatoimintojen selkeä näyttö sekä nopeussäätävä moottorihydrauliikka helpottavat työlaitteiden käyttöä eri työvaiheissa.



- Hallintalaitteiden helppokäyttöisyys
- Ketterä ja monipuolinen työkone
- Henkilönostinvalmius

**MOOTTORI**

- Kohler KDI1903TCR EU Off Road Stage 5
- 3-sylinterinen turboahdettu ja välijäähdytetty dieselmoottori
- DOC ja DPF
- Common Rail polttoainejärjestelmä
- Iskutilavuus 1861 cm<sup>3</sup>
- Teho 42 kW (56 hv)/2600 rpm
- Max. vääntömomentti 225 Nm/1500 rpm
- Polttoainesäiliö 50 l

**SÄHKÖJÄRJESTELMÄ**

- Jännite 12
- Sähköinen päävirtakytkin
- Akku 100 Ah
- Käynnistinmoottori 2,2 kW
- Laturi 100 A

**VOIMANSIIRTO**

- Hydrostaattinen voimansiirto
- - Säätilavuuspumppu
- - Säätilavuusmoottori
- Moottorin kuormitusautomaatiikka
- Sähköinen suunnanvaihto eteen ja taakse
- 1-nopeuksinen alennusvaihe
- Ajonopeus/vetovoima 0–38 km/h/1500 daN

**MELUARVOT**

- Ulkoinen alle LwA 101 dBA
- ISO 6395:2008
- Ohjaamon sisällä alle LpA 73 dBA
- ISO 6396:2008

**PAINOT**

- Omapaino 2920 kg
- Etuakselipaino 1310 kg
- Taka-akselipaino 1610 kg

**OHJAUSJÄRJESTELMÄ**

- Hydrostaattinen runko-ohjaus
- Kääntökulma +/- 39°
- Kallistuskulma +/- 7°

**AKSELIT**

- Automaattiset kitkalukot edessä
- Hydraulitehosteiset öljykylpymonilevyjarrut edessä
- Sähköhydraulinen seisontajarrun hallinta

**TYÖHYDRAULIIKKA**

- Hammaspyöräpumppu 55 l/min, 190 bar
- Hammaspyöräpumppu 35 l/min, 190 bar
- Hammaspyöräpumppu 20 l/min, 190 bar
- Hydraulikkajärjestelmän tilavuus noin 60 l
- Hydraulioiljyn jäähdytin

**KUORMAIN**

- Pikakiinnitysvaihtoehdot: Kunta 500, Vila ja Trima
- Hydraulinen työlaitteiden pikalukitus
- Hydraulinen vakainlaitteisto
- Hydraulinen jousitus
- Hydraulinen esiohjaus
- Aisojen huoltotuki
- Aisatuki puskutyöhön

**RENKAAT**

- 32x11,5-15 (koneen leveys 1460 mm)
- 31x15,5-15 nurmikkorenkaat (koneen leveys 1520 mm)

**VAKIOVARUSTEET**

- Moottorihydrauliikka (max tuotto 2600 rpm) - yksisuuntainen eteen 110 l/min - yksisuuntainen taakse 110 l/min
- 3. sylinterihydrauliikka, propoohjattu 0-35 l/min
- 4. sylinterihydrauliikka, propoohjattu 0-35 l/min
- Kaksitoiminen sylinterihydrauliikka taakse
- Sähköinen ryömintä- ja kaasupoljin
- Sähköinen portaaton käsikaasu
- Korkeapainevesiletku
- Puolivaloautomaatiikka
- Ajonopeuden mukaan säätyvä moottori-hydrauliikan tuotto
- Moottorihydrauliikan tuotto näkyy näytössä
- Lisätakavalot ohjaamon yläkulmissa
- Sähkötoiminen moottorihydrauliikan määräsäätöventtiili 0-55 l/min
- 12 V pistorasia edessä ja takana
- Ohjaamosta alas käännettävä varoitusvilku
- TFT-näyttö
- Radio/mp3/Bluetooth/AUX-in/USB/ SD-Card
- Tuuli- ja takalasinpyyhin ja -pesulaite
- Lämmitettävät taustapeilit
- Led-työvalot edessä ja takana
- Ohjauspyörän kallistuksen säätö
- Lämmitettävä istuin
- 2-pisteturvavyö
- Kattoikkuna
- Turvaohjaamo ROPS (ISO 3471)
- Turvaohjaamo FOPS (ISO 3449 1365 J)
- Moottorilämmitin
- Pohjapanssarit edessä ja takana
- Vetopiste
- Päälle/pois kytkettävä peruutussummeri
- Ajonesto kun seisontajarru päällä
- Kiinnityskorvakkeet työvälaineille moottorin tilan yläpuolelle

**LISÄVARUSTEET**

- Takakallistuslaitte (Kunta 500, Vila ja Trima)
- Takakallistuslaitteen uiva-asento
- Smart Lube keskusvoitelu
- Liukuikkuna lasioveen
- Hydraulioiljyn lämmitin
- Ilmastointi
- Ilmaistuvin
- Sisälämmitinvalmius
- Peruutuskamera
- Vastapaino 250 kg
- 2 + 2 LED lisätyövalot
- 8 kpl LED varoitusvaloja
- Multifaster
- Erikoisväri

**WILLE OPTIM TYÖLAITTEET**

- Avoharja 170
- Keräävä harja 205
- Maakauha 400 l
- Lumikauha 800 l
- KT-kauha 550 l
- Siipikauha 750 l
- Takahiekoitin 250 l
- Lehti-imuri 900 l
- Korkeapainepesuri 550 l
- Lava 230 l
- Henkilönostin Wille 9

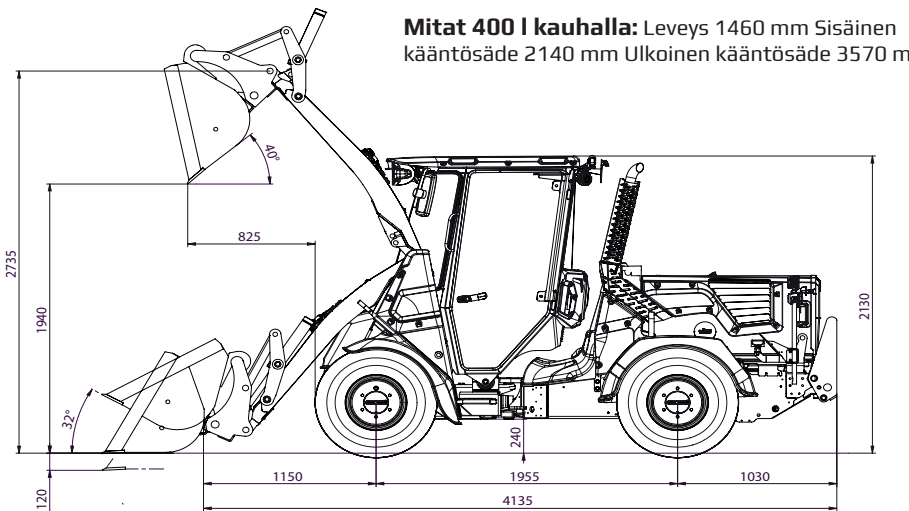

**Mitat 400 l kauhalla:** Leveys 1460 mm Sisäinen kääntösäde 2140 mm Ulkoinen kääntösäde 3570 m

	PIKAKIINNITYS- LEVYN ETUPINTA	KAUHA 400 L	TRUKKIHAARUKKA 500 mm PAINOPISTE-ETÄISYYS
Hydraulinen nostovoima ala-asento kN	17,7	16,2	14,8
Hydraulinen nostovoima yläasento kN	7,4	5,8	5,1
Nimellinen kuljetuskyky kg		625*	850* (tasainen alusta)
Kaato kuorma kone suorassa/ linkussa kg	1720/1510*	1500/1250*	12500/1070*
Kauhan murtovoima kN		10,0	

\*takakallistuslaitteella ilman vastapainoa. ISO 8313 ja EN 474-3 -standardien mukaan. Pidätämme oikeuden virheisiin ja teknisiin muutoksiin.

Koneet ammattilaisille myy

**W** | **TEKNINEN KAUPPA**

