

Wille 675 Δ

Työskentelee ympäri vuoden



Hallittavaa tehoa -Työtehoa ja ergonomiaa ympäri vuoden

Työtehoa ja -ergonomiaa parantavat ominaisuudet tekevät Wille 675 Δ:sta älykkään työkaverin. Tilavassa ja aiempaa hiljaisemmassa ohjaamossa on hyvä olla koko työpäivän ajan ja kaikki koneen ominaisuudet ovat kättesi ulottuvilla. Voit tallentaa työlaiteprofiileihin itsellesi sopivat työlaitekohtaiset liikenopeudet ja ottaa ne helposti uudelleen käyttöön työtehtävien ja -laitteiden vaihtuessa.

Tämä painoluokassaan lyömätön uuden sukupolven kutossarjalainen on ketterä liikkumaan ahtaissakin paikoissa. Ympäristöystävällisyyttä Wille 675 Δ:aan tuo Stage 5 -päästöluokan moottori, jossa voit käyttää HVO100 -bio-dieseliä.

- Hallintalaitteiden helppokäyttöisyys
- Tilavampi ja hiljaisempi ohjaamo
- Erinomainen näkyvyys ympäristöön ja työlaitteelle



MOOTTORI

- Kohler KDI 3404 TCR-SCR EU Off Road Stage V
- 4-sylinterinen, turboahdettu dieselmoottori, Intercooler
- DOC, DPF ja SCR (ei EGR)
- Common Rail -polttoainejärjestelmä
- Iskutilavuus 3359 cm³
- Teho 105 kW (143 hv)/2200 rpm
- Max. vääntömomentti 650 Nm/1400 rpm
- Polttoainesäiliö 100 l
- AdBlue säiliö 16 l

SÄHKÖJÄRJESTELMÄ

- Jännite 12 V
- Sähköinen päävirtakytkin
- Akku 145 Ah
- Käynnistinmoottori 3,2 kW
- Laturi 120 A

VOIMANSIIRTO

- Hydrostaattinen, sähköisesti ohjattu
- Säättötilavuuspumppu
- Säättötilavuusmoottori
- Sähköhydraulinen ohjaus molemmilla nopeusalueilla
- Ajonopeudet/vetovoimat
- 0-20 km/h/5300 daN
- 0-50 km/h/2250 daN

MELUARVOT

- Ulkoinen alle LwA 103 dBA
- ISO 6395:2008
- Ohjaamon sisällä alle LwA 70 dBA
- ISO 6396:2008

PAINOT

- Omapaino 6100/6500**
- Etuakselipaino 2330
- Taka-akselipaino 3770/4170**

**Nestetyt takarenkaat

KUORMAIN

- Pikakiinnitysvaihtoehdot: Kunta 500, Vila, Volvo BM ja Trima
- Hydraulinen työlaitteiden pikalukitus
- Hydraulinen vakainlaitteisto
- Automaattinen kuormaajan jousitus 4-10 km/h
- Sähköinen esiohjaus
- Aisojen huoltotuki
- Aisatuki puskutyöhön

RENKAAT

- 420/65R24 (koneen leveys 1920 mm)
- 360/80R20 (koneen leveys 1750 mm)

OHJAUSJÄRJESTELMÄ

- Hydrostaattinen runko-ohjaus
- Kääntökulma +/- 39°
- Kallistuskulma +/- 12,5°

AKSELIT

- Automaattiset kitkalukot edessä ja takana
- Hydraulitehosteiset öljykylpymonilevyjarrut edessä ja takana
- Automaattinen seisontajarru

TYÖHYDRAULIIKKA

- Kuormantunteva säättötilavuuspumppu 160 l/min
- Hammaspöyräpumppu 50 l/min
- Moottorihydrauliikan maksimituotto 210 l/min
- Maksimi työpaine 240 bar
- Hydraulikkajärjestelmän tilavuus 150 l
- Hydraulikkaöljyn jäähdytin

VAKIOVARUSTEET

- Moottorihydrauliikka (max. tuotto 2200 rpm)
- kaksisuuntainen eteen 0-160 l/min
- yksisuuntainen eteen 50 l/min
- yksisuuntainen eteen 50-210 l/min
- yksisuuntainen taakse 50/0-160/50-210 l/min

- Moottorihydrauliikan tuotto näkyy näytössä
- 3:s sylinterihydrauliikka, propoohjattu 0-90 l/min
- 4:s sylinterihydrauliikka, propoohjattu 0-90 l/min
- Kaksitoiminen sylinterihydrauliikka taakse
- Sähköinen ryömintä- ja kaasupoljin
- 12 V pistorasia edessä ja takana
- Alas käännettävä LED varoitusvilkku
- 7" näyttö
- Radio/USB/MP3/Aux/Bluetooth
- Takalasin pyyhin ja -pesulaite
- Lämmitettävät taustapeilit
- Puolivaloautomaatiikka
- Led työvalot edessä ja takana, EMC ja E-hyväksytyt
- Korkeus- ja syvyyssuunnassa säädettävä ohjauspyörä
- Lämmitettävä istuin
- 2-pisteturvavyö
- Lisätakavalot ohjaamon yläkulmissa
- Ohjelmoitavat työlaite- ja kuljettajaprofiilit
- Ohjelmoitava kuormaajan ohjausvipu
- 4 erilaista ajotapaa: Eco On, Eco Off, Heavy Duty ja Smart Drive
- Smart Cruiser vakionopeudensäädin
- Ajonopeuden mukaan säätyvä moottorihydrauliikan tuotto
- Turvaohjaamo ROPS (ISO 3471)
- Turvaohjaamo FOPS (ISO 3449 1365 J)
- Moottorilämmitin
- Hydraulioiljyn lämmitin
- Pohjapanssarit edessä ja takana
- Vetopiste
- Poiskytkettävä peruutussummeri
- Kiinnityskorvakkeet työvälineille moottoritalan yläpuolella

LISÄVARUSTEET

- Hydraulinen takanostolaite vetokoukulla (Kunta 500, Vila, Volvo BM ja Trima)
- nostovoima yläasentoon 34 kN
- painatusvoima polanneterällä 17,7 kN
- uiva asento
- 5:s sylinterihydrauliikka
- 6:s sylinterihydrauliikka
- Smart Lube keskusvoitelu
- Automaattinen ilmastointilaite
- Ilmaistuin 3-pisteturvavyöllä
- Sisätilalämmitinvalmuis
- Säilytyslaatikko ohjaamoon
- Peruutuskamera
- 2 + 2 LED lisätyövalot
- 8 kpl LED varoitusvaloja
- 4 kpl LED vyötärövilkut
- Etupanssarivalo
- Ajovalot ylös tai kahdennus
- Perävaunun jarruventtiili
- Multifaster
- Ohjaamon korotus 80 mm
- Erikoisväri
- Vipu- ja nopea ohjaus
- Eberspächer polttoainelämmitin
- Käynnistyksen esto
- Mukiteline
- Lisävarustetanko
- Lämmitettävä tuulilasi

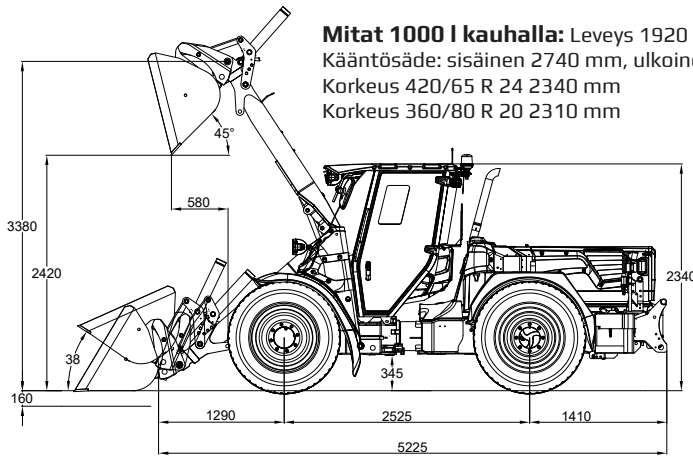

Mitat 1000 l kauhalla: Leveys 1920 mm, Kääntösäde: sisäinen 2740 mm, ulkoinen 4660 mm Korkeus 420/65 R 24 2340 mm Korkeus 360/80 R 20 2310 mm

	PIKAKIINNITYS LEVYN ETUPINTA	KAUHA 600 L	TRUKKIHAARUKKA 500 mm PAINOPISTE-ETÄISYYS
Hydraulinen nostovoima ala-asento kN	50,0	45,2	42,1
Hydraulinen nostovoima yläasento kN	34,7	27,7	26,0
Nimellinen kuljetuskyky kg		1925* 2155**	2365 (tasainen alusta*) 2640 (tasainen alusta**)
Kaatokuorma kone suorassa/ linkussa kg	5050/4290* 5610/4760**	4590/3850* 5140/4310**	3510/2960* 3920/3300**
Kauhan murtovoima kN		46,2	

*Nokia 420/65 R 24 renkailla ja takanostolaitteella ilman vastapainoa.

**nestetyt takarenkailla ja takanostolaitteella

Koneet ammattilaisille myy

